

LINE SÄÄNTELYVIRANOMAISTEN DCN300 FLAMAL 50-7-50



- Line säädin - Yksiportainen
- Asennus putkiston
- Sopivat FLAMAL kaasun välillä.
- Valmistettu nikkelistä messinkiä

Leikkaus, teollinen prosessi

Domains of applications

DCn300-säätimiä käytetään toisena vaiheena putkiverkkojen kaasunsyöttöön tuotantolaitoksissa.

Designed for implementation of:
eteeni, Metaani, Propaani, propeeni

Specifications

Maximal inlet pressure at 15°C 50 bar
Outlet Pressure..... 0,8 to 7 bar
Nominal nitrogen flow 50 Nm³/h*

Käyttölämpötila: -20 ° C + 50 ° C: ssa.

* Nimellinen typen virtauksen 15 ° C: ssa.

Materials

Body Nikkelipronssista
Seat Messinki
Messinki FKM (VITON®) päällystetty
Main valve..... tetty
Diaphragm PA-FKM
Filter FKM (Viton®)
Kupari metalliseos mekanismi, Ø
Pressure gauge 50mm
Seal Alumiini, FKM

Monel® on tavaramerkki Special Metals Oy.

Dimensions

Length (L) : 67 mm
Height (H) : 134 mm
Depth (D) : 102 mm
Ø1 : 50 mm
Net weight : 1.2 kg

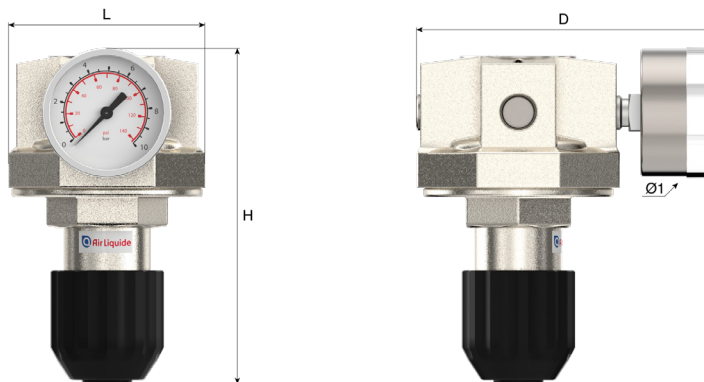

Operating instructions

OP 212 - DCn300

Connection

Inlet connection: 1 tuloaukon G 1/2" naaras

Outlet connection: 1 poistoaukon G 1/2" naaras

Products

Product Number	Short Designation	Gas	Inlet Pressure	Outlet Pressure	Flow	Inlet Fitting	Outlet Fitting	Material
149385	REG DCN300 FLAMAL 50-7-50	CnHm	50 bar	7 bar	50 Nm ³ /h	G 1/2 F	G puoli BSPP naaras	Messinki

Spare parts

Product Number	SP Number	Long designation
149385	18525	Painemittari 0-10 Bar Ø 50mm Takaisinsyöttö G1/4 DCn100, 300, 500/2 ja 800/2 -laitteisiin Messinki-Cr