

LINE SÄÄNTELYVIRANOMAISTEN DCN100 AG 50-2.6-30



- Line säädin - Yksiportainen
- Asennus putkiston
- Sopiva teolliseen kaasujen
- Valmistettu nikkelistä messinkiä

teollinen prosessi

Domains of applications

DCn100-säätimiä käytetään toisena vaiheena putkiverkkojen kaasunsyöttöön tuotantolaitoksissa.

Designed for implementation of:
teollisuuskaasut, Metaani

Specifications

Maximal inlet pressure at 15°C 50 bar
Outlet Pressure 0,5 to 2,6 bar
Nominal nitrogen flow 30 Nm³/h*

Käyttölämpötila: -20 ° C + 50 ° C: ssa.

* Nimellinen typen virtauksen 15 ° C: ssa.

Materials

Body Nikkelipronssista
Seat Messinki
Main valve Messinki EPDM päällystää
Diaphragm NBR
Filter Monel®
Kupari metalliseos mekanismi, Ø
Pressure gauge 50mm
Seal Kupari, EPDM

Monel® on tavaramerkki Special Metals Oy.

Dimensions

Length (L) : 55 mm
 Height (H) : 116 mm
 Depth (D) : 93.5 mm
 Ø1 : 50 mm
 Net weight : 0.8 kg

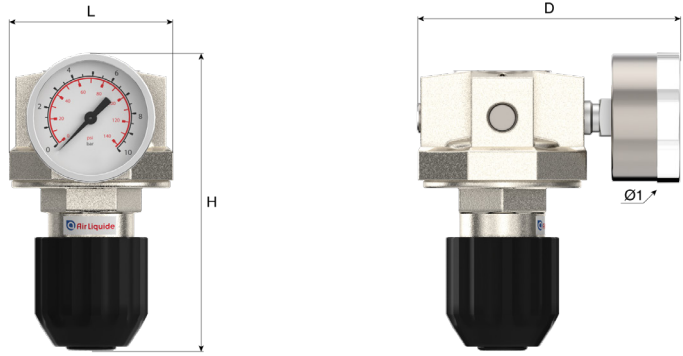

Operating instructions

OP 212 - DCn100

Connection

Inlet connection: 1 sisäänuloaukko G 1/4 BSPP sisäpuolinen liitäntäputki

Outlet connection: 1 ulostuloaukko G 1/4 BSPP naaras

Flow curve

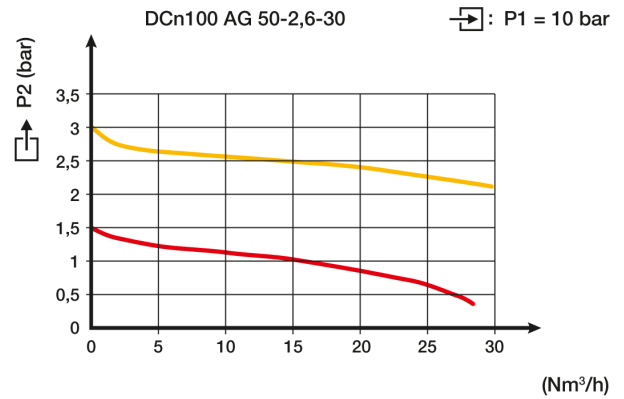

Products

Product Number	Short Designation	Gas	Inlet Pressure	Outlet Pressure	Flow	Inlet Fitting	Outlet Fitting	Material
153719	REG DCn100 AG 50-2,6-30	ilma, CO2, inertti-kaasuja, H2, N2O, O2	50 bar	2.6 bar	30 Nm³/h	G 1/4 BSPP F	G 1/4 BSPP F	Messinki

Spare parts

Product Number	SP Number	Long designation
153719	18516	Painemittari 0-4 Bar Takaisinsyöttö G1/4 tasavirtaa varten
	160144	KIT Inlet / Outlet for DCn100 (Inlet Seal + Filter)